



**WEEDPECKER'S  
KOTKOOKPOT**

**MICHEL'S  
FIETSPERIKELLEN**

**OVER DE  
GRENS**

**HET KLEIN  
WINA  
RAADSEL**

**JAARGANG 76**

**NUMMER 2**

# 'T STRAKSKE

**ACADEMIEJAAR  
2011-2012**

**VERANTWOORDELIJKE  
UITGEVER:**

**LIESELOT  
HUYSMAN**

[SCRIPTOR@WINA.LGENT.BE](mailto:SCRIPTOR@WINA.LGENT.BE)



# MULTICOPY

Voskenslaan 352  
9000 GENT  
Tel. 09 220 82 72  
[info@multi-copy.be](mailto:info@multi-copy.be)

Openingsuren  
maandag tot vrijdag  
van 8u tot 18u doorlopend  
zaterdag  
van 10u tot 14u

# Editoriaal

Yeet iedereen,

Ik las dit weekend het boek List-o-Mania van Stijn Van de Voorde en vond dit echt de moeite. Het boek geeft een overzicht van 30 jaar pop en rock geschiedenis in de vorm van lijstjes. 'Saai' zou je denken, maar de lijstjes zelf zijn enorm origineel en doorspekt met interessante en absurde weetjes. Na het lezen van zo'n boek, krijg ik meteen goesting om ook een boek te beginnen schrijven! Een lijstjesboek over WiNA? It's a plan. Maar dan misschien gewoon een aantal pagina's in 't Strakske. Op naar het beste Galabalstrakske ooit!

En geloof het of niet: Ons Belgenland heeft een regering! Het werd tijd dat de politieke plooiën op zijn plaats kwamen want ik ben dat eindeloos gediscussieer en geëmmmer beu tussen mensen die er eigenlijk niks van kennen. Het Praesidium van WiNA zit gelukkig iets eenvoudiger in elkaar en wij komen snel genoeg tot compromissen. Een schat van een team om deel van uit maken!

Overigens. De quiz was zalig! En vooral de complimentjes daarna waren zo fantastisch, dat ik moeite heb om niet te beginnen zweven. Maar ik zal wel weer met beide voeten op de grond komen tijdens de blok periode. Deze keer zal en moet het goed gaan. HET MOET! En bij jullie trouwens ook, beste lezers. Is het nu je eerste examenperiode aan de universiteit, je derde (well done you!), je vierde of je vijfendertigduizendste; ga er gewoon voor en own die examens. Vergeet zeker geen sociaal contact te houden tenzij je in een grote depressie wil storten. Ik wens u allen veel succes!

Straks ga ik naar Gent met de trein. Dat duurt ongeveer 50 minuten. De trein staat 10 minuten stil in Oudenaarde. Dan ga ik met de fiets naar Home Astrid. Mijn Home is waar de Sterre staat. Het is erg gesteld met mij. Saai Editoriaalke. Stop alstublieft met lezen. Daarom deze tekening met paint van een varkentje:



**Lots of Love,**

**Lieselot (Lot) Huysman**

**Scriptor 2011-2012**



# Inhoud

Editoriaal	1
Inhoud	2-3
Woordje van de Praeses	4-5
Fieste!	6-8
Het klein WiNA raadsel	9
Cultuurraarw	10-11
De Quiz: 10 random vragen	12
Schachtentemmer aan het woord (miauwkes)	13
't Kalenderke	15
Sprot EUH Sport	18
Bleinblekels	19
20 Simple Reasons	20-21
wEEdpEckEr's KotKookPot	22-25
Pasta met Pompoen en Gehakt	23-24
Mediterrane couscous met lams- of veggie balletjes	25



# Inhoud

Michiel's fietsperikelen	26-28
Kuiken's zever	29-30
Bepalingen der Drankspel Drieman	31-32
Over de Grens - <i>Door Liesbeth Sys</i>	33-36
Oplossingen Bleinblekels	37
WUDjes	38
Glijbaantjes	41-42
Madame Soleil	43-44
Join de redactie!	45
Dankwoord!	46



3

# Woordje van de Praeses

Beste commilitones en andere,

Spinoren zijn vreemde wiskundige objecten die er na een rotatie over een hoek van  $360^\circ$  niet terug hetzelfde uitzien als voor de rotatie. Pas na een rotatie over  $720^\circ$  ziet de spinor er terug hetzelfde uit.

Naast deze speciale eigenschap zijn ze ook de schrik van menige student Wiskunde of Fysica en Sterrenkunde als ze plots opduiken in Kwantummechanica 2, omdat het zo moeilijk is om je een beeld te vormen van een spinor.

Nochtans komen spinoren voor in onze alledaags wereld. Beeld je bijvoorbeeld in dat je een USB-stick/-kabel/-apparaat voor de eerste keer aansluit op een USB-poort. Zoals iedereen weet, bestaat een USB-poort uit twee stukken: een open helft en een gesloten helft. Alleen als je de/het USB-kabel/-apparaat/-stick op de juiste manier in de poort steekt, kan je hem/het er ook effectief induwen. De meest effectieve manier om een USB-aansluiting te maken is door eerst visueel te checken of poort en kabel/stick/apparaat juist georiënteerd zijn, maar meestal is dat te lastig of te omslachtig, waardoor de visuele controle wordt overgeslaan. Bijgevolg is er een 50/50 kans dat de aansluiting zal lukken. Lukt het niet, dan moet je één van de componenten in de aansluiting omdraaien (meestal is de poort draaien nogal

lastig en verkiest men de andere component).

Nu zal je zelf ook wel al eens gemerkt hebben dat het vaak niet lukt om de aansluiting te maken zonder één rotatie van  $180^\circ$  te moeten doorvoeren. Dat is logisch, gezien de 50/50 kans. Vreemder is dat er vaak zelfs twee van deze rotaties nodig zijn. Dit wil zeggen dat je één van de componenten over  $360^\circ$  moet draaien voor hij past. Dit wil dan weer zeggen dat het object na een rotatie over  $360^\circ$  anders moet zijn dan voor de rotatie, anders zou het in het begin al gepast hebben. USB-kabels/-sticks/-apparaten zijn spinoren!



4



# Woordje van de Praeses

Alvorens uit te zoeken welke merken de beste spinoren produceren, zou ik graag nog even stilstaan bij de oorzaak van dit spinorgedrag. Die is volgens mij psychologisch van aard. USB-poorten zijn namelijk redelijk taaie dingen en soms moet je wat kracht zetten om je kabel/stick/apparaat erin te krijgen. Wanneer we de eerste keer proberen om de aansluiting te maken, zijn we ons bewust van de 50/50 kans. Van zodra we dus enigszins het gevoel krijgen dat het niet lukt, concluderen we: verkeerde oriëntatie. De tweede keer zijn we dan zeker dat het wel zal lukken en dus proberen we harder. Helaas is in 50% van de gevallen de tweede keer de oriëntatie fout en dus lukt het toch niet. Gedesillusioneerde draaien we dan nog maar een keer, waarna het uiteindelijk wel lukt. USB-spinoren bestaan dus niet echt.

$$\frac{1}{n} \sin x = ?$$

$$\frac{1}{n} \sin x =$$

$$six = 6$$

*Scriptor: Doe dit niet op je examen!*



Wat ik eigenlijk probeer te zeggen, is dat niet alles altijd even gemakkelijk gaat. Dat sommige dingen er om gekend staan moeilijk te zijn en dat het dan heel aantrekkelijk lijkt om op te geven. Terwijl iets harder proberen je soms twee rotaties kan besparen. Bedenk dus bij het begin van deze blok dat de komende weken lastig zullen zijn, maar dat het de moeite loont. Durf jezelf geven en energie in dat studeren steken. Durf je concentreren en alle afleidingen negeren. Durf doen als het ware. Maar durf je ook voldoende ontspannen als tegengewicht voor al die intellectuele arbeid, door bijvoorbeeld dit Strakske te lezen. Dan kunnen we midden februari allemaal vrolijk het tweede semester inzetten.

Prettige feestdagen en veel succes!

**Bert**

**Praeses 2011-2012**



# Feest!

Als ik in de vroege ochtenduur thuis kom, zo vroeg zelfs, dat de sint al aan mijn deur staat, dan wil ik vooral in mijn bedje kruipen. Maar deze ochtend is lichtjes anders. Zijnde dat na enige minuutjes, misschien een halfuurtje, slapen plots mijn alarm afgaat. Maar het is niet een wekker, of een les die mij deze morgen zo vroeg wakker roept. Het is een deadline, die van het 't Strakske. Want ik heb aan onze scriptor beloofd vandaag een verslag van de gepasseerde feestactiviteiten door te sturen. Daarom heb ik dus ooit beslist mijn wekker zo vroeg te zetten. Nu ik eraan terug denk, is dit eigenlijk een mooi staaltje planning. Vooruitzien, en weten dat ik dit verslag om halfzeven 's morgens ging schrijven. En dit komt omdat ik net de laatste feestactiviteit van dit semester achter de rug heb. Na een feestactiviteit ga ik nog al graag eentje gaan drinken, op 't gemak, in een cafeetje, met goeie muziek, leuke stamgasten, een sympathieke uitbater en af en toe ook een creepy Waal [nv Scriptor: Niet ik, ik moest hem weggagen!].

Daarom dus het geniale idee om een wekker te zetten. Maar terug naar die feestactiviteit, dit is ten slotte een feestactiviteitenverslag. Ik heb het hier over de streekbierenavond. Vroeger gekend als abdijbieravond, maar omdat mijn feestcollega en ik wel eens wat andere biertjes wilden proeven, hebben we er maar een streekbieravond van gemaakt. We hebben de kaart dan ook wat uitgebreid. Maar liefst 11 biertjes hadden we voorzien. Door problemen bij de levering moesten we echter Orval en St-Bernardus missen. Maar door een overschot aan Westmalle Dubbel op de quiz, hadden we toch nog 10 biertjes op onze kaart staan. Enkele exotischere en onbekende merken waren al snel uitverkocht. Zo denk ik bijvoorbeeld aan de Caracole Saxo, een aanbeveling van wEEdpEckEr. Rond 1u hadden we zelfs alleen nog maar Westmalle over. Een frigo met Westmalle zal echter niet lang leeg blijven in een bar vol Winezen. En zo werd dus ook de streekbieravond 2011 afgerond.





# Feest!

Dit is echter niet de enigste feestactiviteit die we georganiseerd hebben sinds het verschijnen van het vorige strakske. We zijn maar eenmaal jong en student en feesten hoort daar, toch voor mij, nu wel wat bij. Zo waren er ook de bierkoning en bitterballen. Deze activiteit is vrij basic: bier en bitterballen. Vél bier en bitterballen. Om ter meest bier en bitterballen zelfs. Bierkoning was Harald (surprise!), na Dave en schachtenkoning Robin te verslaan in de finale. Dit jaar werd ook een bierkoninginfinaal gehouden. Winnares daar was Annelies. Al vind ik zelf nog altijd dat een bierkoningin toch op zen minst graag bier moet drinken (Ja, dit is een beetje de slechte verliezer in mij aan het woord). Verder werden er natuurlijk ook bitterballen gegeten. En daarvoor reik ik even naar mijn prikbord, waar op een verkreukeld blaadje de uitslag van de bitterballeneetwedstrijd staat: 3e plaats, Yannick met 41 bitterballen: 2e plaats, Wouter met 48 bitterballen en 1e plaats, Maarten Hendrick met 60 bitterballen. Maarten beweert nog steeds dat hij er gerust wat meer had op gekunnen, dus bij deze: uitdagers naar volgend jaar toe zijn meer dan welkom. Na al dit werd de rest van het vat uitgedeeld en werd er plezier gemaakt, want daar dienen feestactiviteiten voor.



Veel plezier werd er ook gemaakt op onze cocktailavond. Mij is er verteld geweest dat de cocktails misschien wat straf waren dit jaar. Ik heb dit echter nooit weten zeggen zonder glimlach. Dus ik ga er van uit dat niemand dit echt erg vond. Oké, er zijn slachtoffers gevallen, maar niet zonder dat ze zich eerst geamuseerd hebben. Met €2 per cocktail kan je dan ook niet veel misdoen. De Canard Bizar was toneel voor een leuk feestje die avond! De lijst bestond uit vijf cocktails: Troela, Ninja Turtle, Time Wrap, Arizona Sunrise en de Cosmopolitan, plus nog eens een bobtail: de Pussy Foot. Voor elk wat wils en elk heeft dan ook zijn smaak gevonden.



# Feest!

Naast al deze klassieke WiNA-activiteiten hebben we ook wat nieuws geprobeerd. Dinsdag november waren er zombies te vinden in de cb. Om een clubavond vlak na halloween, vlak voor een lesvrije dag, wat op te fleuren, hebben we onze mooiste pompoenen-, vleermuizen-, en spookslingers uit de kast gehaald. Menig Winees haalde ook zijn make-up eens boven om die avond vermomd als levend lijk naar de cb te komen. Deze Winezen/zombies werden dan beloond met snoep en een gezellige avond. Nepwonden sneuvelen, T-shirts sneuvelen, Winezen sneuvelen...

Na het delen van horror-en minder horrorverhalen, kon iedereen dan in zijn bedje gaan kruipen. Iets wat ik, na het schrijven van deze korte samenvatting van onze feestactiviteiten de laatste weken, ook wel zou willen doen.

Chapeau aan zij die dit tot het einde hebben uitgelezen. En bedankt aan iedereen die aanwezig was op een of meerdere van de feestjes dit semester. Nu enkele weekjes de boeken induiken, een weekje vakantie en daarna een tweede semester met nog veel meer WiNA.

**Lisa**

**Feestpraeses 2011-2012**



# Het kleine WiNA raadsel

Drie goden X, Y, en Z heten (in onbepaalde volgorde) Waar, Vals en Willekeur. Waar spreekt altijd de waarheid, Vals liegt altijd en Willekeur antwoordt willekeurig de waarheid of de leugen. De opdracht bestaat eruit om door drie ja/nee vragen te stellen exact de identiteiten van X, Y en Z te bepalen. Je mag kiezen aan welke god je elke vraag stelt en je mag meerdere vragen aan dezelfde god stellen. Een bijkomend probleem is dat de goden wel Nederlands verstaan, maar zelf niet kunnen spreken. Ze antwoorden met 'dah' en 'nah', maar vooraf is niet bekend welke 'ja' en welke 'neen' betekent.

**Weet jij het antwoord op dit raadsel?**

**Stuur dan als de bliksem het antwoord naar**

**SCRIPTOR@WINA.UGENT.BE**

**En maak kans op een leuke prijs!**



# Cultuurrrrr

Cultuur praeses zijn, it's a job apart. Het ene moment organiseer je een jazz concert, het andere een quiz en voor je het weet, beland je in het spoed. Maar goed, elke job heeft zijn risico's, ik heb ten minste nog al mijn tanden en haar. Sommige mensen hebben niet dat geluk. Maar ik ben aan het afdwalen.

Op woensdag 26 oktober zijn we naar de Bijloke gefietst. Iedereen die het nieuws uit Gent wat volgt, weet dat de Bijloke nog niet zolang geleden gerenoveerd is geweest en het resultaat mag er zijn. Het is een locatie die uitermate geschikt is voor klassieke- of jazz concerten. Phronesis is een jong trio dat op het punt staat door te breken in de Europese jazz scene. Deze heren bewezen dit dan ook door een keigoed concert te spelen. Ook al hadden de boxen wat moeite met al de bastonen deftig te produceren, was het zeker de moeite waard.

De volgende cultuuractiviteit was het brouwerijbezoek aan de stadsbrouwerij van Gent, brouwerij Gruut. Niet ver van de Vooruit en tegenover de toekomstige stadsbibliotheek ligt de brouwerij met café goed verstopt, maar het is zeker de moeite waard om te bezoeken. De brouwerij is eigenlijk niet veel meer dan een café met wat lig tanks om het bier in te laten rijpen, dat is blijkbaar meer dan voldoende om een lekkere variatie aan bier te brouwen. Na de nodige uitleg en degustatie volgde nog een gruit kroegentocht die ons naar de Marimain bracht, het café van de Vooruit, het Parlement en ten slotte het Geuzenhuis. Het was een leuke en leerrijke avond. We leerden dat je ook perfect bier kan brouwen zonder hop maar met een kruidenmix. Hierdoor heb je de dag erop geen pijn aan uw maag. Helaas aan andere delen van uw lichaam wel nog :-). Verder leerde ik dat racen met uw fiets tegen een bepaalde tweede master fysica geen goed plan is na een kroegentocht. Tja, no guts, no glory.



# Cultuurrrrrr

Glory was er ook voor de winnaars van de WiNA quiz. Voor zij die het ooit al gedaan hebben weten het: een quiz organiseren is veel werk, maar gelukkig had ik de hulp van een super-scriptor, een all-knowing I.T. en de rest van een awesome praesidium. Kennis over de Sterre, Pokémon, internet memes en anders random stuff werden getest en beoordeeld. Proffen, post-docs, studenten en oude zakken streden voor de hoogste eer. Uiteindelijk waren een groep tweede master Fysica en Sterrenkunde studenten de winnaars. Proficiat!!!

Op woensdag 30 november was het de première van de nieuwe zaalshow van Amatorski in de theaterzaal van de Vooruit en WiNA was erbij. De show combineert de muziek van Amatorski en het werk van jonge filmmakers. Een zeer geslaagd combinatie die voor een zeer speciale sfeer in de zaal zorgde. Voor zij die de kans nog hebben om ook te gaan kijken, niet twijfelen!

Tot zover het cultuurgedeelte van WiNA. Zij die erbij waren hebben zich goed geamuseerd, hoop ik. Ik heb alleszins veel fun gehad. Volgend semester volgt nog een shitload aan super wijze cultuuractiviteiten, be there or be square!

**Klaas**

**Cultuurpraeses 2011-2012**



# Quiz

## 10 Random vragen uit de WiNA quiz!

1. Waarvoor kregen de heren Saul Perlmutter, Brian P. Schmidt, Adam G. Riess dit jaar de Nobelprijs in de Fysica?
2. Welk land voerde na lange tijd een volkslied opnieuw in, dat ons sterk doet denken aan de Vlaamse serie FC De Kampioenen?
3. Wat is de Engelstalige naam voor de Japanse Pokémon Laplace
4. Welke Vlaamse zanger was van midden jaren '90 tot 2005 de vaste afsluiter van de Gentse Feesten? Een tip: Hij staat al een tijdje steeds op nummer 1 in de top 100 van beste Belgische artiesten.
5. "Not A Wake" is een boek uit 2010 dat als voorlopig toppunt mag gelden van een bepaald soort cijfer- en letterkunst, waarbij het getal pi een prominente rol speelt. Dit boek is opgebouwd uit woorden waarvan de lengte bepaald wordt door de opeenvolgende cijfers na de komma van pi, te beginnen bij de titel, 3, 14... Nullen worden voorgesteld door woorden met 10 letters. Het boek beslaat in totaal 108 pagina's en maar liefst 10 000 cijfers na de komma van pi. In het Engels heeft het "dialect" waarbij de lengte van woorden bepaald wordt door cijfers van pi een bepaalde naam. Welke?
6. Welke animatiestudio maakte de film "The Prince Of Egypt" wat tevens hun doorbraak was?
7. Iedereen gebruikt het, en bijna alles is er compatibel mee, maar waarvoor staat USB nu eigenlijk?
8. "I have nothing to declare except my genius." - Oscar Wilde (1854-1900) Voor welke vorm van sodomie werd deze man in 1895 veroordeeld en verbannen uit Engeland?
9. Welke cocktail, waarvan wordt aangenomen dat hij afkomstig is uit Wallonië, wordt gemaakt met cointreau en citroensap.
10. Onder welke naam is Elisabeth Amalie Eugenie in Beieren, gewezen keizerin van Oostenrijk en koningin van Hongarije, beter bekend?

Voor alle antwoorden:  
Of mail naar de  
scriptor!



# Schachtentemmer aan het woord

Maandag 10 oktober 2011. Voor velen zullen de herinneringen aan deze dag door de tand des tijds in een donker hoekje van hun hoofd belanden, omdat ze toen simpelweg niet veel interessants meegemaakt hebben. Ik ben echter zeker dat dit voor een kleine twintigtal personen alvast niet het geval zal zijn. Tien oktober was namelijk de dag die WiNA had uitgekozen om zijn studentendoop te organiseren. En de mensen die ik in gedachten heb, zijn niet toevallig degene die beslist hadden om mee te doen aan de doop. Twee jaar geleden nam ik namelijk dezelfde beslissing en hoewel ik de exacte datum niet meer uit mijn hoofd ken, kan ik de herinneringen aan die dag nog altijd levendig oproepen. Credits to M. Peulders, mijn meester. Die bewuste tiende oktober was het uiteindelijk mijn beurt om de ervaring die ik gekregen heb van de heer Matthias P. over te brengen naar de nieuwe lading schachten.

Aan de details van de doop zal ik niet te veel woorden vuil maken (de schachten waren het al genoeg). Degene die wilden weten hoe een WiNA-doop eraan toe gaat, zorgden wel dat ze aanwezig waren. Een drietal personen beslisten nog om zich te laten nadopen, zodat de schachtengroep op maandag 28 november nog een beetje werd uitgebreid. Maar geen paniek, tenzij bepaalde wetsvoorstellen het zouden verbieden, organiseren we volgend jaar terug een doop. Dus mensen die het zich beklagen dat ze niet aanwezig waren op de (na)doop, kunnen in 2012 toch nog aan hun trekken komen.

Op het einde van de dag (of toch ergens in het midden van de nacht) had WiNA terug schachtjes! Voor elke commilito zal dit wel iets anders betekenen: dat WiNA terug wat gegroeid is, een mooi gewassen auto, nieuwe eerstejaars die ze kunnen inwijden in het prachtige studentenleven, terug kunnen eten uit propere borden en ik weet niet wat voor creatieve opdrachten ze nog allemaal kunnen verzinnen. Voor mij was het vooral om een groep mensen, die op zich niets met elkaar gemeen hebben behalve dat ze wiskunde, fysica of informatica studeren in Gent, tot een groep om te vormen. Deze groepsvorming is begonnen op de doop (misschien al deels op de voordopen), maar gaat door tot aan de ontgroening. Zo hebben we net ook een epische kroegentocht achter de rug met enkel de schachten en komen er ook nog zalige activiteiten in het tweede semester.

En zo komt mijn verslag over de doop tot einde. En dat met amper iets over de doop zelf te zeggen. Ik ben trots op mezelf. De meester heeft gesproken.

**Robbert**

**Schachtentemmer 2011-2012**



# ROFL LMFAO

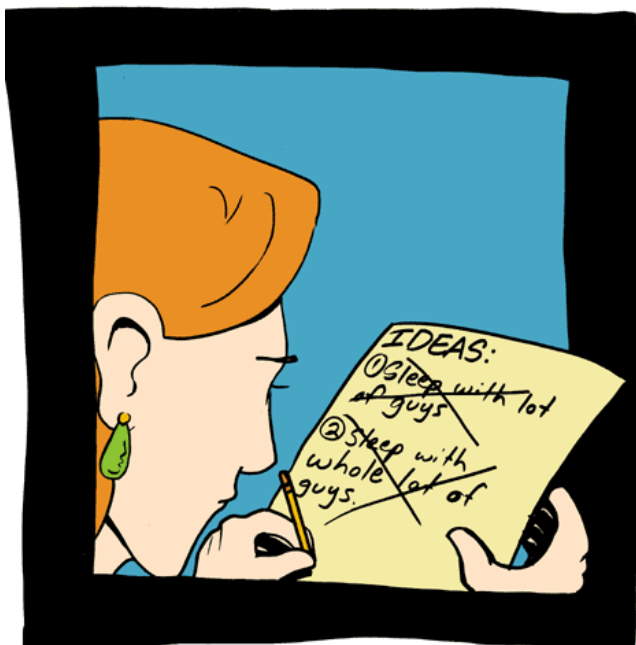

As yet, I'm still looking for that cure for herpes.

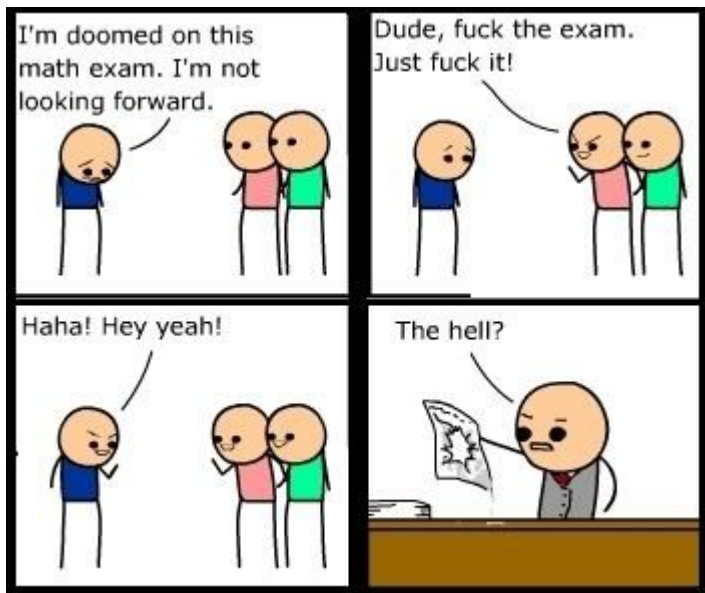



# 't Kalenderke

Hou deze datums zeker vrij in het 2e semester!

Wat?	Wanneer?	Waar?
Skireis der Wetenschappen	3 tot 12 februari	Foux d'Allos
Jeneveravond	Di 14/02/12, 21.00u	Canard Bizar
WiNA's Wacky Weekend (WWW)	2 tot 4 maart	Top Secret
Galabal	Vrij 16/03/12, 21.00u	Canard Bizar

Hou zeker ook de pagina met activiteiten in de gaten op [wina.ugent.be/activiteiten](http://wina.ugent.be/activiteiten) !

# cAcard



# biza



Overpoortstraat 94  
Gent



**Pizzahut "De Sterre" en WiNA  
bieden aan:**

**Elke dag van 12u tot 14u**

**Pizzabuffet**

**3 euro korting!**

**Op vertoon van je WiNALidkaart aan  
de kassa**



# **WWW.MPL.BE**

**Multimedia Postorder Lijn  
Online Computer Shop  
Tel.: 03/326.11.11 Fax:03/326.22.22  
Zomerlei 50, 2650 Edegem  
info@mpl.be**

SUDF NAAR

**www.MPL.be**

*Check it out!*

# Sporten is gezond!

Tussen dit en het vorige strakske hebben de sporters ook weer niet stilgezeten. Zo was er op maandag 5 december zwemmarathon.

Het was weer spannend afwachten om te zien hoeveel volk er zou afkomen. Vorige jaren was de opkomst namelijk altijd redelijk klein. Gelukkig was het dit jaar anders. We zwommen samen met de andere wetenschapskringen (Chemica , Geografica en Geologica) en VLAK. Samen kwamen we aan een goeie 35 man, waaronder een paar goede zwemmers.

Het zag er allemaal goed uit en na een uur zwemmen, om 20u, kwamen de eerste tussenstanden. We stonden op de 5<sup>de</sup> plaats, met een achterstand van 400m op VEK. Een half uur later, wanneer de nieuwe tussenstanden eraan kwamen, was al duidelijk dat we zeker de 5<sup>de</sup> plaats niet meer zouden afstaan. 4<sup>de</sup> worden zat er nog steeds in, aangezien VEK niet verder uitgelopen was, maar zelf waren we ook niet dichterbij gekomen, het verschil bleef 400m. En dit bleef zo tot bij de laatste tussenstanden. Het zag ernaar uit dat we op de 5<sup>de</sup> plaats gingen eindigen, en dat was ook zo. Hieronder vind je nog eens de top 5 (van de 11 deelnemende faculteiten).

1	HILOK	15400
2	VTK	15000
	VLK	15000
4	VEK	13500
5	Wetenschappen + VLAK	13050

Twee dagen later was er al weer werk voor de sporters. Het was tijd om nog eens te basketballen, namelijk de 1/8 finales van het IFK Basketbal. Het zou geen makkelijke match worden want we kwamen uit tegen het HILOK.

Toch zagen we het volledig zitten, en domineerden we zelfs de eerste helft. In de tweede helft vond HILOK jammer genoeg zijn ritme terug, en won het uiteindelijk toch met 43-31.

Maar we mogen tevreden zijn over de gespeelde match, ik citeer de sportpraeses van HILOK: "Ik vreesde op bepaalde momenten echt dat we zouden verliezen."

Tot slot van dit verslag wil ik nog eens alle sporters enorm bedanken voor hun inzet! Merci!



Felix Vanhoutte  
Sportpraeses 2011-2012

# Bleinlekels

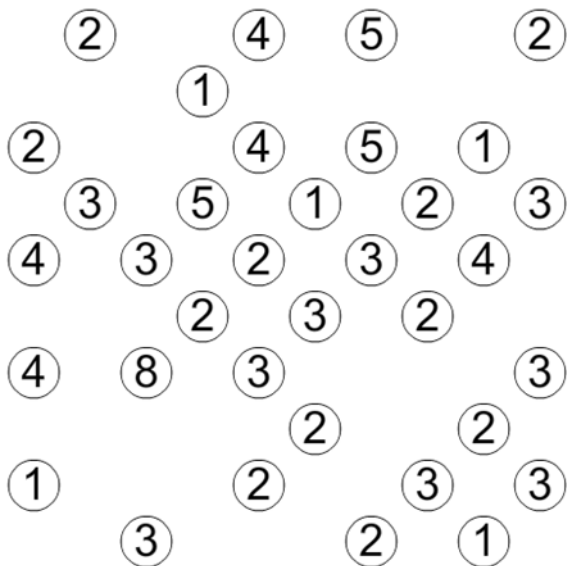

Hashi: Elk eiland heeft een nummer, dit toont hoeveel bruggen er moeten zijn. Er mogen maximaal 2 bruggen tussen 2 eilanden zijn en bruggen moeten altijd recht zijn (horizontaal of verticaal) en lopen natuurlijk niet door andere eilanden. Je mag geen eilandengroepjes afzonderen, vanop elke plaats moet je elk ander eiland kunnen gaan bezoeken.

			5		3	8		6			
5		7			10	1			6		12
2	6									8	3
	11	8							12	5	
		4	7	9	1	2	6	8	11		
			6					9			
			10					11			
		6	12	5	11	3	1	4	8		
	9	1							10	7	
4	2									11	6
7		12			6	11			3		1
			11		8	4		3			

12\*12-sudoku: In alle aangeduide regio's, kolommen en rijen moeten alle cijfers van 1 tot en met 12 voorkomen



# Twenty Simple Reasons

## 20 +1 redenen waarom Star Wars beter is dan Harry Potter en/of Lord of The Rings

1. De Star Wars films kwamen uit tussen 1977 en 2005. Die van Lord of the Rings tussen 2001 en 2003. Een veel langere periode met nieuwe films voor de fans dus.
2. LOTR en HP speelt zich af op de (midden-)aarde. SW in an entire fucking galaxy, far far away.
3. Een belangrijk voorwerp in LOTR (en ook HP): een ring. Dit verbleekt bij de DEATH STAR
4. SW gaat over 2 generaties (anakin en dan luke), de andere slechts over 1.
5. SW splitst een film niet in 2 delen (HP deel 7).
6. Lightsabers zijn gewoon veel cooler dan zwaarden.
7. Google Trends onthult dat sinds 2004 Star Wars veel meer opgezocht is dan Lord Of The Rings.
8. Count Dooku is een veel epischer personage dan Saruman.
9. Teleurstelling als je het boek eerst leest en dan de film ziet. Niet bij Star Wars!
10. Dankzij Star Wars verregaand gebruik van computer-effecten in films. Dus anders werd Gollum gemodelleerd via poppen.
11. Model voor latere trilogieën (anders was er geen LOTR of Matrix)
12. Robots met 10 armen!
13. In Star Wars kun je sneller reizen dan het licht (als frodo dat had gekund, zou het snel gedaan geweest zijn)
14. Star Wars is de enige films van de 3 waar het gebruikelijk is dat hoofdpersonages ledematen verliezen. In LOTR is het al drama als Sauron zijn ringvinger verliest of als George zijn oor verliest in HP.
15. De kleine trol in Star Wars is awesome, die in LOTR stinkt en zou zo door Yoda gepwnd worden.
16. Star Wars brengt zijn trilogieën niet chronologisch uit en brengt toch een sterk verhaal maken. Probeer maar eens The Deadly Hallows te bekijken en daarna The Philosopher's Stone.
17. De cape van de Jedi heeft soms wel iets weg van een ons aller vertrouwde kiel. (Nog even wachten, Nieleke)
18. Door Star Wars doet iedereen dat ding af en toe, waar je automatische deuren zozeggd met de Force opendoet
19. Star Wars heeft het taboe opgeheven van (jong-)volwassenen die nog met (Star Wars-)poppen spelen
20. Harry Potter: Harry + Ron en Hermelien (die een koppel worden) is ZO hard afgekeken van Luke + Han Solo en Leia
21. Iedereen weet dat Luke Skywalker eigenlijk de Meester is in vermomming.

Door Nieleken

De Scriptor (een Harry Potter fan) is NIET akkoord.



# Jam



# wEEdpEckEr's KotKookPot



In dit rubriekje probeer ik om de culinaire barbaren onder jullie een beetje op te voeden. Dit door telkens **vrij simpele gerechtes** voor te stellen, waarvoor je geen uren in de keuken hoeft te staan of speciale technieken hoeft te kennen. Zelf heb ik de lust van het koken ontdekt als kotstudent in een klein studiotje, dus je hoeft zeker **geen superuitgeruste keuken** te hebben. Alles is klaar te maken op 2 kookplaatjes en als het echt niet anders kan een oven of combi-microgolf. Geen excuses meer om elke dag opgewarmde resto-bucht te eten, dus duik die keuken in!

Vanaf dit jaar ga ik trouwens proberen om meer de nadruk te leggen op vegetarische gerechten of een vegetarisch alternatief. Meer en meer studenten zijn tegenwoordig **vegetarisch** en ook verwoede vleeseters durven al eens hun dagelijkse portie (die meestal voldoende is voor een hele week) te laten schieten. Dat kan ik als part-time vegetariër-uit-ecologisch-standpunt enkel maar toejuichen.





# wEEdpEckEr's KotKookPot

Veggie is hip. Maar veggies moeten zich nu ook weer niet teveel gaan opdringen. Vandaar dat onderstaande recepten zowel met vlees als met veggie producten kunnen gemaakt worden. Hoera, iedereen blij!

## Pasta met pompoen en (quorn) gehakt

Enkele weken terug was ik in Rome. Daar kwamen we toevallig in een lokaal tentje terecht waar zowel toeristen als locals zich lieten verrassen door hetgeen de uitbater op tafel zette. Eén van de gerechtjes was een heerlijke pasta met pompoen. Ik heb het recept niet gekregen, maar onderstaande komt toch aardig in de buurt. Een heerlijke herfst- of winterpasta, die ook als voorgerechtje kan dienen. En 't is weer eens wat anders.

### Ingrediënten (4 pers. voorgerecht, 2 pers. hoofdgerecht):

- 500 gr pompoen of butternut squash (geschild en ontpit)
- 1/2 blokje groentebouillon
- scheutje water
- 1 dl room (35% vetgehalte)
- 4 teentjes look
- 250 gr (quorn) gehakt
- 250 gr orecchiette (of een ander leuk origineel vormpje, liefst op te scheppen met een lepel)
- peper, zout, nootmuskaat
- pecorino / parmigiano / ...



# wEEdpEckEr's KotKookPot

## Bereidingswijze:

- Breng een bodempje water aan de kook en los hierin het bouillonblokje op.
- Snij de pompoen in kleine blokjes en stooft gaar onder deksel in de bouillon, samen met de geperste knoflook.
- Laat alle vocht verdampen eens de pompoen gaar is, mix dan glad tot een papje. (eventueel in hoge smalle beker)
- Voor een fijne saus: haal de pompoenpuree door een zeef. Voor een wat dikere saus met brokjes, doe je gewoon niets.
- Kook de pompoenpuree samen met de room in tot sausdikte, kruid af met peper, zout en nootmuskaat.
- Bak het (quorn) gehakt, kruid met peper, zout en een tikje cayennepeper. Voeg bij de saus.
- Kook de pasta volgens de verpakking, giet af en meng met de saus.
- Serveer in een diep bord of kom, bestrooi met vers geraspte harde Italiaanse kaas.

## Reacties op de KotKookPot!

NASI GORENG  
Lieselot Huysman



- Fantastisch gerecht, voor vrienden klaargemaakt en groot succes!
- Rijst kan je ook nog dag zelf koken, moet wel zeker kunnen afkoelen.
- Misschien een omelet van iets meer eieren is aangeraden
- Wou het maken voor 7 personen, en had genoeg voor 10 (gebruikte een volledige Chinese kool)
- Ik heb het vlees niet laten marinieren (had de nodige kruiden niet, en te weinig budget om dat allemaal tegelijk te kopen) maar dat viel goed mee doordat ik goed kruidde met peper en zout. Hespelblokjes zijn er ook heel lekker bij!
- Zeker niet te veel sambal oelek gebruiken!



24

# wEEdpEckEr's KotKookPot

## Mediterrane couscous met lams- of veggie balletjes

Dit recept gaat al lang mee bij ons thuis. Meestal is het mijn (kersverse) vrouw die erom vraagt, maar ik moet toegeven dat ik er mij zelf ook altijd ziek in eet. Omdat we langzaamaan meer en meer veggie beginnen te eten, probeer ik dus ook onze klassiekers om te buigen naar een veggie variant. En weet je wat? De veggie versie hoeft niet onder te doen!

### Ingrediënten (4 pers.)

- 400 gram couscous
- water
- 2 blokjes groentebouillon
- 3 kleine uien
- 1 grote courgette
- 2 rode paprikas
- 3 teentjes look
- 100 gram (pikante) ontpitte olijven
- 1 pak veggie balletjes van Delhaize (vind ik persoonlijk de lekkerste)
- OF zelfgemaakte lamsgehakt balletjes (zie kader)
- olijfolie
- peper en zout

Meng 250 gram lamsgehakt (elke Turkse slager heeft dit wel in zijn diepvries) met één klein eitje, peper en zout, lookpoeder en een eetlepel of twee chapelure (paneermeel). Meng eerst het vlees met het ei. Dan het paneermeel en tot slot met de kruiden. Rol er balletjes van, ter grootte van een "bolleket". Wie vroeger nooit knikkerde: een balletje zo groot dat je er makkelijk 3 tegelijk van in je mond kunt steken. Je kunt de balletjes koken in bouillon, bakken in een pan of garen in de oven. Niet vergeten om geregeld eens om te roeren dan. Makkelijk toch?

### Bereidingswijze:

- Optioneel: leg de paprika's, onder de grill, roteer een kwartslag vanaf dat de bovenkant bruin tot zwart begint te kleuren, laat afkoelen in gesloten plastic zak, verwijder pitjes en velletjes.
- Pel de ui en snijd in partjes, zoals een appel. Zet op in 3 soeplepels olijfolie.
- Pers de look bij de ui, roer goed en laat meestoven.
- Was de courgette, snij overlans in 4 en dan in partjes. Laat meestoven met de ajuin.
- Snij de (geroosterde) paprika in reepjes en dan elk reepje in 3 of 4. Indien rauw: laat meestoven met de andere groenten. Indien geroosterd: hou apart.
- Snij de feta in blokjes, de olijven in schijfjes en de balletjes in partjes.
- Breng iets meer water aan de kook, dan noodzakelijk is voor de couscous (lees de verpakking), los hierin de bouillonblokjes op.
- Kook de balletjes in de bouillon. Indien vleesballetjes: vis ze uit de bouillon en bak ze nog even aan in wat olijfolie.
- Voeg de couscous toe aan de kokende bouillon, roer alles door en laat 5 minuten staan. Roer nu alles bijeen en laat nog even doorwarmen. Proef of nog peper en zout nodig is.



# Michiel en fietsen



A man can dream...

De vélocipede – fiets in de volksmond – is het favoriete vervoersmiddel van de Gentse student. En terecht! Het is het enige haalbare zero-emission voertuig, het is spotgoedkoop en door de vele sans-uniques, die wij als zwakke weggebruiker vrolijk mogen negeren, brengt ons stalen ros ons vaak sneller op onze bestemming dan een dure, onparkeerbare benzinezuiper. Enkel de uiterst experimentele ornitopter op spierkracht zou koning fiets van zijn troon kunnen stoten, maar dat is helaas nog toekomstmuziek.

Jammer genoeg gaat dit droombeeld niet altijd op. De Gentse jungle toont geen genade, voor fiets noch fietser. Een studie door Student en Mobiliteit uit 2009 heeft uitgewezen dat elke dag maar liefst twaalf fietsbanden doorprikt worden, terwijl slechts één op vijf studenten weet hoe hij/zij een fietsband moet herstellen of vervangen. Wekelijks worden drie tanden onherstelbaar gebroken en vloeit er een halve liter fietsersbloed over de Gentse kasseien! Hoewel compleet verzonnen, brengt deze studie een opmerkelijk probleem aan het licht: studenten zijn eigenlijk te lomp om een rijwiel te hebben. Voor alle Winezen met twee linkerhanden hebben wij een lijstje met tips 'n tricks samengesteld, waarmee zelfs de grootste klungel zijn fiets, gebeente en gebit in topconditie kan houden!

## Avoid at all costs

Sommige locaties vermijd je best als de pest als je jouw fiets niet tot een duur stuk schroot wilt reduceren. Hier is een shortlist:

**1. Het glasveld van de Père Total:** wee wie om half negen 's morgens door de Overpoort moet fietsen! Rond half zeven 's morgens piekt het promillagehalte (en de marginaliteit) in de Père Total, waardoor de uitgeputte feestbeesten spontaan bierglazen en een verrassend gevarieerde verzameling van andere glazen voorwerpen laten vallen op de straat. Een doorgewinterde fietser in Gent wijkt instinctmatig uit wanneer hij de Père passeert. Enkel zo vermijd je dat jouw banden speldenkussens worden.



# Biiiiicycle

2. De ontwerper van **het rondpunt aan de Sterre** (zie foto) was een trol. Samen met de Romeinse Steenweg tussen Braive en Hannut beschouwt hij het rondpunt als één van zijn meesterwerken. Door de vele botsingen ligt het kruispunt bezaaid met scherpe scherven en de gebitten van onze voorouders.
3. *“San Quentin, may you burn and rot in hell! May your walls fall and may I live to tell!”* Jawel, zelfs Johnny Cash wist dat **de Sint-Kwintensberg** geen plaats is voor Amerikaanse countrylegendes, laat staan voor fietsers! Van de ene kant is het een gruwelijke helling die al menig student tot de dood heeft uitgeput, van de andere kant de op één na gevaarlijkste afdaling in Gent, buiten de bloederige **Kantienberg**, beter bekend als Hitchcock's descent.



## Platten Tuub

Met jouw katerogen om half negen ben je vergeten om het glasveld van de Péré te vermijden. Je hebt het aan jouw kloten: beide binnenbanden zijn een zeef. Je kan er spaghetti mee afgieten! De gebruikelijke technieken om een band te vervangen of te herstellen zijn veel te moeilijk. De volgende techniek is eenvoudig, snel en fucking stoer.

1. Zoek een aansteker en een bus aanstekervloeistof.
2. Vul de kapotte band met een beetje aanstekervloeistof en draai de het wiel 360°. Herhaal dit drie keer.
3. Breng een brandende aansteker aan het ventiel. De gaatjes zouden nu dichtgesmolten moeten zijn! Bear Grillis fans kunnen de vloeistof aansteken met een vergrootglas en hun pis opdrinken. Voor de zekerheid.
4. Pomp de band op en rij in stijl door Gent, wetende dat je net jouw fiets hersteld hebt met VUUR!



De doorzetter wint!



27

# Cruisen door Deurle

## Godmiljaar!

Je hebt afgesproken om vanavond een spaghetti te gaan eten in de Kastart met jouw kersvers lief, maar jouw remmen zijn kapot, terwijl je de beruchte Sint-Kwintensberg af moet! Hoe onrealistisch het scenario ook is, we hebben er alweer een prachtige kick-ass oplossing voor, dit keer een favoriet onder zeelieden!

1. Zoek een anker. Aan de haven zouden er meer dan genoeg moeten zijn!
2. Bevestig de ketting van het anker aan jouw bagagedrager. Zorg dat de ketting minstens twee meter lang is!
3. Neem met één hand het anker vast op de fiets.
4. Laat het anker vallen wanneer je bruusk moet remmen.

Mits je een beetje oefent, werkt dit even goed als normale fietsremmen!

Tot slot geef ik jullie nog enkele eenvoudige, doch onmisbare tips mee:

- Slalom wild over tramsporen. Zo komen jouw wielen nooit evenwijdig met de sporen! Ga niet uit de weg voor een aankomende tram. JIJ bent tenslotte de zwakke weggebruiker!
- Een éénwieler heeft 50% minder kans om plat te rijden dan een gewone fiets.
- Nog aanstekervloeistof over na het herstellen van jouw band? Een gasvlam is een geldig fietslicht!

**Michiel Van den Berghe,  
Fietsexpert**



**28**

# Kuiken's zever

De avonturen van  
Freddie het rijn-  
paard!

FREDDIE →



AFLEVE-  
RING 2

Freddie  
gaat op  
reis

HALLO



op de lucht -



han-  
ven



1 ticket  
naar het buiten-  
land  
5000  
aubs



€ 5000 aubs



SHIT!

MYN  
PORST  
E FEUILLE!



# Kuiken's zever

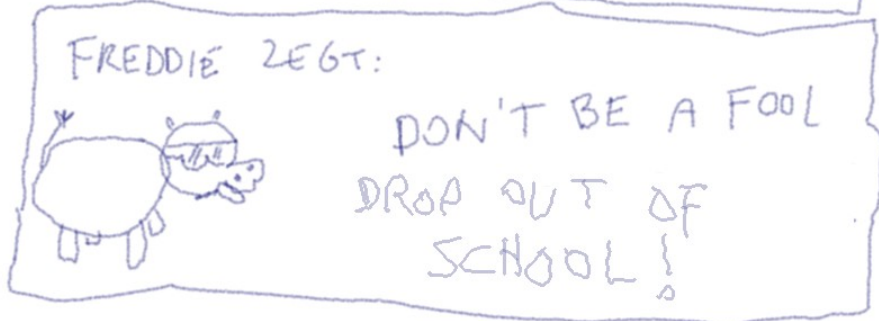



# Drieman Statuten

## Bepalingen der Drankspel Drieman

**Art 1.** Drieman wordt gespeeld met minstens vier personen. Niet drie of eender welk getal onder vier. Vier zal het getal zijn voor het aantal spelers, alsook elk natuurlijk getal groter dan vier. Twee is volledig uit den boze. Eens het aantal spelers vier telt, zijnde het vierde getal, kan men driemannen.

**Art 2.** Drieman wordt gespeeld met twee standaard zesvlakkige dobbelstenen aan een tafel of een voorwerp dat als tafel kan dienen, zoals een ton of een heel plat dwergenhoofd. Drieman vereist de consumptie van een alcoholhoudende drank. De deelnemers staan regelmatig verspreid rond het tafelachtig voorwerp. De alcoholhoudende drank en de drinkeenheid worden bij het begin van het spel afgesproken. Een voorbeeld van een drinkeenheid is een vinger, een slok of een shot.

**Art 3.** Wanneer een deelnemer de dobbelstenen zodanig werp, dat de som van de ogen van beide exact drie is, wordt deze drieman tot een andere deelnemer drie werpt en de rol van drieman overneemt. De drieman verbindt zich ertoe één eenheid van de afgesproken alcoholhoudende drank te drinken voor elke drie die op een dobbelsteen verschijnt bij eender welke worp van eender welke speler.

**Art 4.** De spelers werpen om beurten de dobbelstenen. De huidige speler blijft dobbelen zolang eender welke speler door zijn/haar worpen moet drinken. De drieman wordt hier buiten beschouwing gelaten; men geeft de dobbelstenen ook door wanneer enkel de drieman moet drinken. De dobbelstenen worden steeds doorgegeven in wijzerzin.

**Art 5.** Wanneer de som der ogen zeven telt, dient de werper één eenheid alcoholhoudende drank te drinken volgens de afspraken beschreven in art. 2. De driemanregels beschreven in art. 3 blijven van kracht. In navolging van art. 4 blijft de huidige werper aan de beurt.

**Art 6.** Wanneer de som der ogen zes telt, dient de deelnemer vóór de werper, t.t.z. de volgende deelnemer in tegenwijzerzin, aan de beurt was en dus de vorige werper was, één eenheid alcoholhoudende drank te drinken volgens de afspraken beschreven in art. 2. De driemanregels beschreven in art. 3 blijven van kracht. In navolging van art. 4 blijft de werper aan de beurt.

**Art 7.** Wanneer de som der ogen acht telt, dient de deelnemer na de werper, t.t.z. de volgende deelnemer in wijzerzin, die uiteindelijk na de werper aan de beurt zal zijn en dus de volgende werper zal zijn, één eenheid alcoholhoudende drank te drinken volgens de afspraken beschreven in art. 2. De driemanregels beschreven in art. 3 blijven van kracht. In navolging van art. 4 blijft de huidige werper aan de beurt.



# Drieman Statuten

**Art 8.** Wanneer beide dobbelstenen hetzelfde aantal ogen vertonen, dienen eenheden alcoholhoudende drank ten getale van het aantal ogen op één dobbelsteen gedronken te worden. De werper moet deze eenheden naar eigen goeddunken toekennen aan de deelnemers. De driemanregels beschreven in art. 3 blijven van kracht. In navolging van art. 4 blijft de huidige werper aan de beurt.

**Art 9.** Wanneer iemand een dobbelsteen van het tafelachtig voorwerp in art. 2 werpt, neemt hij/zij automatisch de rol van drieman over.

**Art 10.** Een deelnemer mag ten allen tijde het spel tijdelijk verlaten om aan lichamelijke behoeften te voldoen, op voorwaarde dat alle eventueel opgestapelde eenheden alcoholische drank door hem/haar geconsumeerd worden alvorens het spel te verlaten. Indien mogelijk, spelen de overige deelnemers verder, waarbij het aantal eenheden die de afwezige moet drinken worden bijgehouden ter consummatie bij zijn/haar terugkeer. Een deelnemer mag eveneens ten allen tijde permanent het spel verlaten op dezelfde voorwaarde, hoewel het spel permanent verlaten als drieman als een schande beschouwd wordt. De overige deelnemers kunnen een vervanger zoeken of met minder verder spelen.

**Art 11.** Het spel duurt voort tot de vooropgestelde hoeveelheid drank opgedronken is. Dit kan zijn tot de fles, de bak of de emmer leeg is.

**Art 12.** Wanneer de vooropgestelde hoeveelheid drank - zijnde de fles, bak, emmer of een andere hoeveelheid - opgedronken is en de deelnemers beslissen het spel verder te zetten met een nieuwe hoeveelheid drank, begint het spel opnieuw. Dit betekent dat de drieman zijn rol verliest en er dus geen drieman is tot de gebeurtenissen beschreven in art. 3 zich opnieuw voordoen. De start van het nieuwe spel moet,

zoals het afgelopen spel, voldoen aan de bepalingen in art. 1 en art. 2.

net



# Over de Grens

**Lees nu het vervolg van het verhaal van Liesbeth Sys, vorig jaar studente Wiskunde. Spannend!**

Evan was nergens te zien. Ze keek rond, niet bij het speelgoedkraam of het bakkerskraam of bij de dieren. Nergens. Ze liep naar Glynn van het speelgoed.

“Ah RYanne! Ik vroeg al af waar je bleef. Normaal is je zoon hier iedere week. Komt hij vandaag niet?” Haar hart sloeg een slag over. Zijn stem was zo laag dat het bijna een gegrom was en zijn buik stond rond van het bier, maar ze kende hem. Hij was vriendelijk en hield van kinderen. Hij loog nooit.

“Hoe bedoelt u? Was hij niet bij u?”

“Evan? Nee, ik heb hem nog niet gezien.” RYanne kreeg het warm. Waar is hij? Ze overliep heel de markt, maar vond hem niet. Ze riep zijn naam, maar niemand antwoordde. De zak met boodschappen snoerde in haar armen. Toen ze hem niet meer kon houden, viel hij. Kersen rolden over de aarde weg, het brood viel op de grond.

“RYanne, kalm, hij is vast in de buurt.” Suste Glynn haar.

“Nee, nee,...neenee, hij gaat normaal nooit ver weg” stammelde ze. “Waar is hij?” haar stem was onvast, haar hart klopte sneller en sneller. Ze klampte hier en daar mensen aan en beschreef Evan, maar ze schudden hun hoofd en keken haar met medeleven na als ze verder liep. Paniek nam bezit van haar lichaam. Haar handen begonnen te trillen, haar benen waren onvast. Ze rende van het ene kraam naar het ander. “EVAN?!” Ze riep zo luid ze kon. Mensen keken haar na.

Sommigen met medelijden, sommigen alsof ze gek was. Tranen stroomden in haar ogen en over haar wangen. Misschien was hij naar huis gegaan, toen ze te lang wegbleef? Dat moest het zijn. Ze rende naar huis zo snel ze kon. Hier en daar struikelde ze over een losliggende steen in de weg. Ze zag haar huis in de verte, maar niemand wachtte haar op aan de deur. Niemand, haar kleine jongen was weg. “EVAN!!” Ze voelde haar benen onder haar lichaam vandaan vallen. Haar knieën belanden met een luide bonk op de vloer. De huid van haar knieën en handen scheurden open op de ruwe weg, bloed druppelde op haar kledij en maakte rode littekens op de witte stof. Maar niets deed zo veel pijn, als haar hart.



# Over de Grens

Het speelgoed beviel het kind. Vier jaar, nog geen meter groot, ravenzwart haar, grote ogen, netjes gekleed en geobsedeerd door speelgoed. Hij was identiek aan de beschrijving die in een krullig handschrift op het stukje perkament stond, maar zo waren nog tientallen andere kinderen.

“Wat vind je er van? Bevalt het paard je?”

“Ik heb nog nooit zo'n mooi paard gezien” fluisterde hij met grote ogen die keken naar het houten paard. Aaren had zijn opdracht en moest die uitvoeren, maar hij kon gewoon niet geloven dat deze jongen gevaarlijk was. Hij had hem gewoon kunnen meelokken van de markt naar een zijstraat met een houten paard. Hij was nog maar een kind.

“Mijn naam is Ivo, wat is jouw naam?”

Hij kon natuurlijk zijn eigen naam niet zeggen. Wat als het niet de juiste jongen is? Dan zou hij hem moeten terugbrengen naar de markt, naar een waarschijnlijk overbezorgde moeder en dan ging dat joch haar zeggen dat hij meegenomen was door ene Aaren.

“Evan” maar zijn ogen bleven op het paardje gericht.

“Evan, weet je wat ik interessant vind? Littekens. Heb jij geen littekens?”

“littekens?”

“Ja, van die vlekjes op je lichaam die niet meer weg gaan. Kijk ik heb hier een op mijn hand.”

Hij toonde het fijne lijntje tussen zijn duim en wijsvinger van zijn rechterhand. Tijdens zijn training had hij vele littekens opgelopen, maar dat lijntje was zijn eerste.

Hij was zes geweest en had met een van de oudere jongens een weddenschap gesloten. Hij ging binnenbreken in het Paleis en moest de prinses ontvoeren. Stoer als hij was, zes jaar oud, had hij het natuurlijk aangenomen en niet beseft dat de heerser helemaal geen dochter had. Iedereen wist dat de Goeden ervoor zorgden dat heersers alleen zonen kregen, om hun op te volgen, maar Aaren blijkbaar niet. Hij had naar het hekken gelopen, aan de mouw van een van de wachters getrokken en gevraagd of hij de prinses mocht lenen. Ze hadden eens goed gelachen en hem ingelicht van zijn blunder. Hij was teleurgesteld en kwaad teruggekeerd naar het righthuis en had de jongen aangevallen. Het joch had er een serieuze blauwe plek op zijn wang aan overgehouden, maar voor hij wraak kon nemen hadden de opvoeders hen uit elkaar gehaald. De dag nadien, tijdens het avondmaal had de knul zijn hand aan tafel genageld met een zakmes. “Het zal wel even duren voor je me weer zult kunnen slaan, als je dan nog durft tenminste” had hij te horen gekregen. En het had inderdaad lang geduurd en na al die tijd durfde hij inderdaad niet meer. Aaren keerde met zijn gedachten terug naar het heden en concentreerde zich op Evan. Hij was nog niet eens zes. Evan bekeek het lijntje en lachte Aaren uit.

“Goh, ik heb een veel grotere!” riep Evan hij uit.



# Over de Grens

“Ja? Mag ik hem zien?” vroeg Aaren. Evan stroopte zijn rechtermouw van zijn vest omhoog en toonde Aaron een teken op zijn schouder. Het waren twee kleine cirkels in elkaar geweven. Het teken van een gekoppelde. Aaren had geen keus.

“Evan, bij mijn thuis heb ik nog van die paardjes, wil je ze hebben?”

“Hoeveel?”

“Tientallen” Evan trok grote ogen, maar schudde zijn hoofd.

“Ik mag niet weg gaan van mama”

“Ik heb je mama al gezegd dat je bij mij bent, ze vindt het niet erg.”

“Ok.” Ongelooflijk hoe naïef kinderen zijn. Hij nam Evan bij de hand en wandelde de zijstraat verder in. Het kind kon niet zwijgen over het paard. Aaren sloot het kind mentaal uit. Hij mocht zich niet hechten aan het kind. Hij had er zelfs niet mee mogen praten, maar hij moest toch zeker zijn dat hij het juiste kind had? Een kind. Hoe kan een kind nu het evenwicht verstoren?

“EVAN!?” De kreet was zo ongelooflijk luid. Een vrouw.

“Mama?” Evan keek achterom vanwaar het geroep kwam. Zijn ogen stonden schichtig. Evan keek boos naar Aaron, trok voor hij het wist zijn hand los en liep terug. “Je zei dat het mocht” riep hij na. Aaren vloekte in zichzelf, liep het kind achterna, nam het om zijn middel en smeed het over zijn schouder. Hij had het niet op deze manier willen doen. Hij begon te lopen. De straat uit, naar rechts, links door de gang van een huis binnen en buiten, hij draaide zoveel dat Evan zijn hoofd pijn deed. Hij riep zo luid hij kon, zijn longen deden er pijn van. Hij riep om zijn moeder, zijn vader, om iemand die hem kon helpen. Hij sloeg met zijn kleine vuistjes op de rug van de reus. Hij schopte en trok aan zijn haren, hij wriemelde maar de arm bleef rond zijn middel geklemd. Evan pakte met zijn kleine handjes de reusachtige polsen van de arm vast, trok zich omhoog en beet zo hard hij kon in de arm. Hij proefde bloed en beet nog harder, want zijn mama zei altijd “bloed is slecht.” De druk verminderde, Evan wriemelde nog meer. De arm liet los, er was geen druk of weerstand die voorkwam dat Evan languit op de grond viel. De schok deed pijn aan zijn rug, zijn benen, zijn hoofd, overal. Maar hij mocht niet stoppen. Hij sprong recht en begon te lopen, zo hard als hij maar kon.

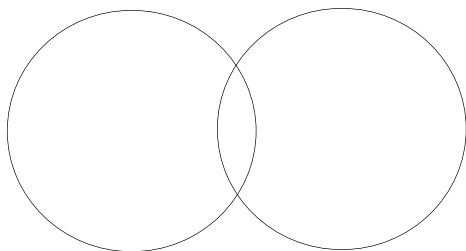

# Over de Grens

Aaren vloekte en bekeek zijn arm. Dat werd zijn volgende litteken, de tanden van de jongen stonden diep in zijn arm, bloed stroomde over zijn huid langs zijn pols en druppelde op de grond. Het kind was snel, maar niet snel genoeg. Evan naderde dichter met iedere stap. Voor iedere stap dat Aaron zette, moest Evan er drie zetten. Zijn voet bleef steken achter een uitstekende kei, hij viel voorover, de grond kwam alsmat dichterbij, hij stak zijn arm uit en greep net de enkel van het kind. Evan viel voor de tweede keer hard op de grond. Een enkele kreet ontlokte de keel van de jongen en dan was het stil. Als je heel goed luisterde kon je zelfs de geluiden van de markt horen.

Aaron kroop op zijn knieën dichterbij, maar liet de enkel niet los. Evan lag met zijn gezicht naar de grond. Een plas bloed spreidde zich uit onder zijn gezicht. Aaron draaide het kind om. Evan zijn ogen stonden open, zijn mond gespreid. Een paar schrammen op zijn kaken en een gat zo groot als een steen in zijn voorhoofd. Het bloed liep er uit, in de plas.

Aaren snakte naar lucht, maar het leek dat zijn longen dienst weigerden en zijn hart dubbel zo snel in zijn borstkas bonkte. Dit wilde hij niet, niet op deze manier. Het had rustig moeten gaan, wanneer het kind sliep, zonder pijn. Aaron stond recht, draaide het lichaam weer om en vertrok. Voor hij de zijstraat inliep keek hij nog eenmaal achterom. Het leek alsof het kind gewoon

gefallen was, niemand hoeft het te weten. "Wie lijkt nu het groentje" dacht Aaren bij zichzelf.

De man volgde Sarah naar binnen. Het huis was armetierig. Het was ooit net en verzorgd, met meubels die klasse uitstraalden. Maar nu waren die meubels vervangen door houten blokken, de luiken hingen scheef in hun scharnieren. De ruimte bestond uit drie kamers. De kamer waar hij binnenliep diende duidelijk om het dagelijkse leven in door te brengen. Er stond een gigantische klassieke tafel die de helft van de ruimte innam, maar als stoelen stonden er houten blokken. De haard was verkoold en al lang niet meer gebruikt en wat ooit een keuken was, is nu vergaan. Er waren twee deuren die elk leidden naar een andere kamer, een slaapkamer met twee matrassen van stro op de vloer en de ander een kleine ruimte met een tobbe om zich in te wassen. Adalard keek rond en kon zien dat hier ooit een gelukkig gezin gewoond had, maar dat door de tijd het huis en het gezin vergaan was.

"Sarah, wat is er toch met jullie gebeurd?" fluisterde hij.

De vrouw bekeek hem alsof hij een vreemde was. Hij had haar mooi kunnen noemen, maar de voden rond haar lichaam en het vette haar rond haar smalle gezicht voorkwam dat.

"Hoe kent u mij?" vroeg ze.



36



WORDT  
VERVOLGD

# Oplossing

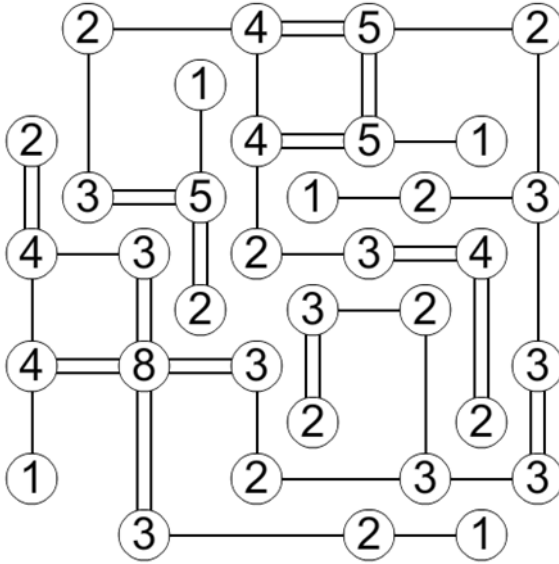

9	1	11	5	2	3	8	12	6	7	10	4
5	4	7	8	11	10	1	3	2	6	9	12
2	6	10	4	12	9	5	11	7	1	8	3
3	11	8	1	6	7	9	4	10	12	5	2
12	10	4	7	9	1	2	6	8	11	3	5
8	12	5	6	3	2	7	10	9	4	1	11
1	3	2	10	8	4	12	5	11	9	6	7
10	7	6	12	5	11	3	1	4	8	2	9
11	9	1	3	4	5	6	2	12	10	7	8
4	2	3	9	7	12	10	8	1	5	11	6
7	8	12	2	10	6	11	9	5	3	4	1
6	5	9	11	1	8	4	7	3	2	12	10



**37**

# WUDjes

Om de fragmentarische kennis van de Winees te verbeteren, presenteren wij jou deze wist-u-datjes, of WUDjes, weetjes waarvan je niet eens wist dat je ze wou weten!

## Wist u dat...

- Klaas zich weken niet geschoren heeft omdat hij op zijn bakkes was gevallen?
- *Cock*tails soms veel te straf kunnen zijn?
- De winnaars van de quiz kotgenoten van de cultuurpraeses zijn?
- De gemiddelde regenworm 248 spieren in zijn kop heeft?
- Badmintonpluimpjes volgens de officiële Olympische regels 14 veertjes moeten hebben?
- Er bij ontbossing erosiegeulen ontstaan?
- Koppels ruzie kunnen hebben omwille van het al dan niet "facebook official" zijn?
- De meeste koeien meer melk geven als er muziek wordt gespeeld?
- Fontein vanaf nu ook Faceplant mag worden genoemd? (suggestie)
- De sint een mega wijze kerel is?





**Whut?**

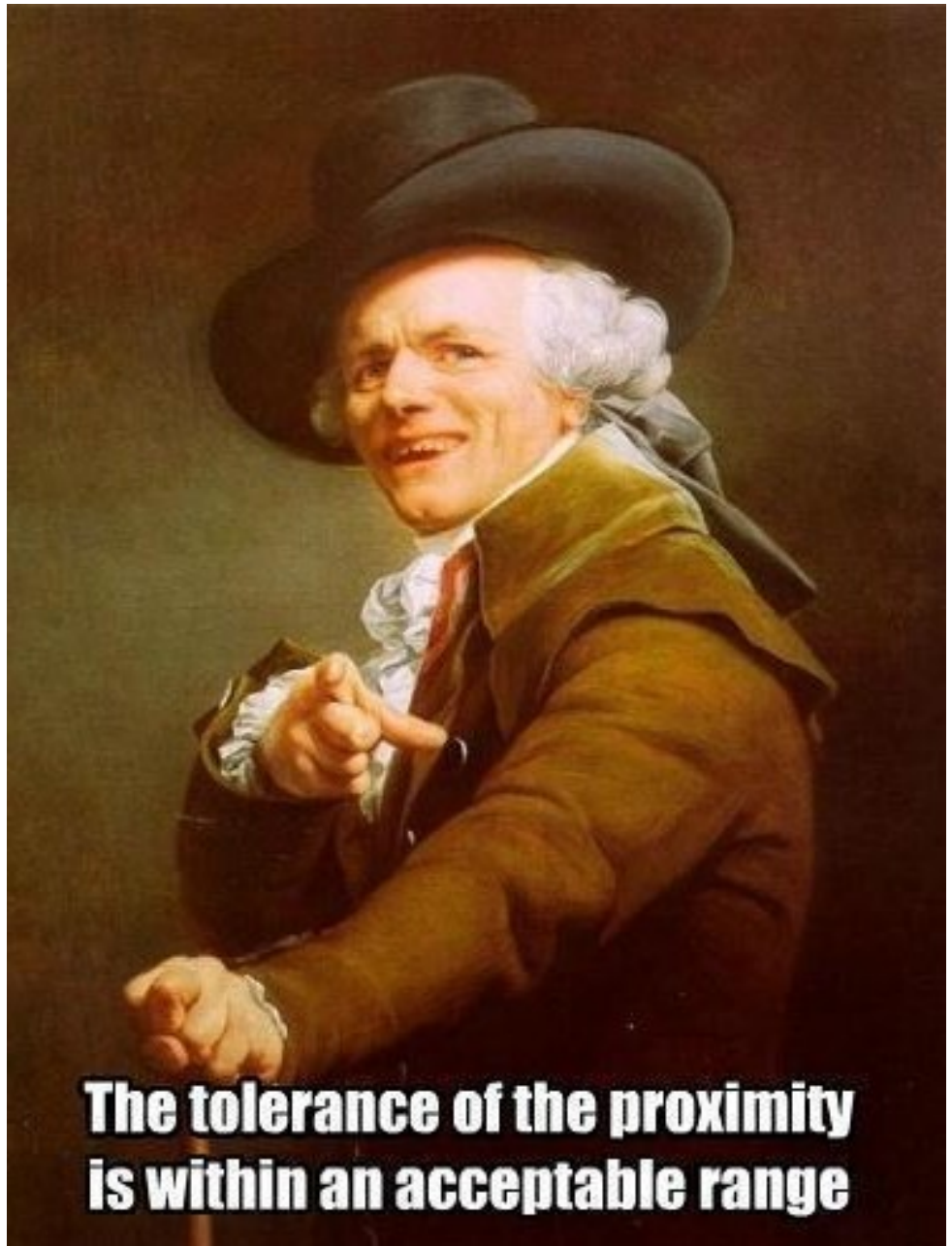

**The tolerance of the proximity  
is within an acceptable range**

# Zot Mopje

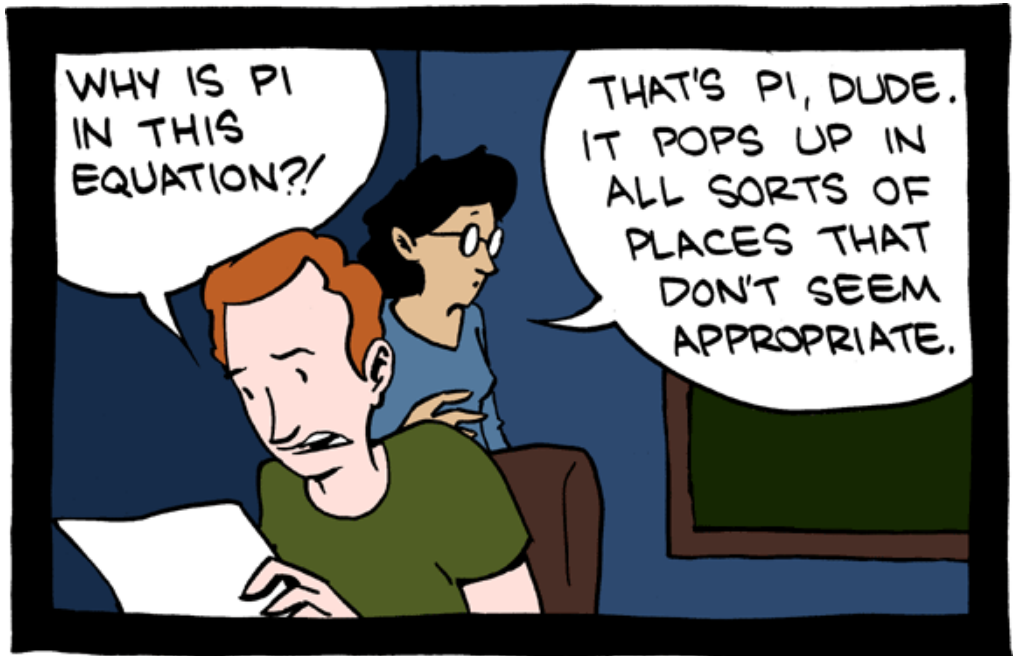

LATER...

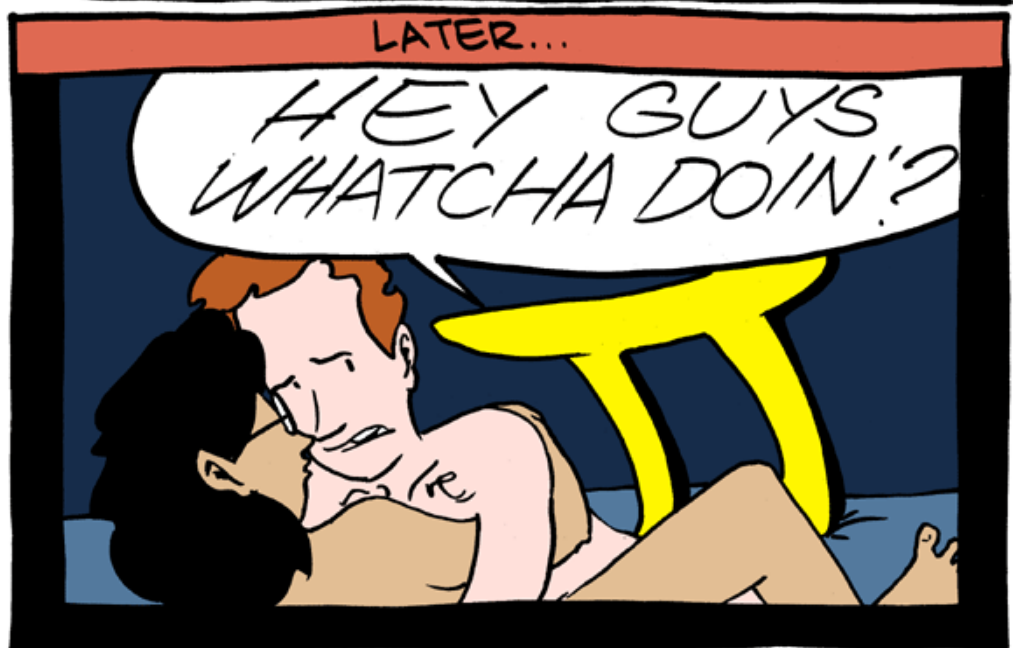

# Glijbaantjes

*Het gebeurt met de grootsten der aarde. Een 'slip of the tongue' is eruit voor je het weet en daar is niemand vrij van. Zinnen krijgen een ongewilde betekenis die vaak gênant zijn voor de verspreker. Als deze dan nog eens met professor wordt aangesproken dan kunnen wij dat niet zomaar laten passeren.*

## Prof. Dr. P. Matthys

- “Het is niet mogelijk te missen: op het einde staat een warme moeder om u te knuffelen en te zeggen: ‘maar nee jongen’.” (over een controlemethode om steeds te weten of jet kets goed omgevormd hebt naar een andere basis)
- “‘t Is niet Pierke en Pierke maar Anneke en Polleke.” (over dat we bij het combineren van twee kets niet twee kets niet twee dezelfde mogen combineren door het Principe van Pauli)
- “We zijn hier allemaal zeer verstandig. En omdat we verstandig zijn, zijn we lui. We gaan gebruikmaken van Wiskunde.”
- “We gaan werken met het spoor van een matrix. En dat heeft niets te maken met NMBS.”
- “De smaak van orthogonale en unitaire transformaties is allebei hetzelfde, ze zijn allebei vruchtensap.”
- “Als ge u niet goed voelt moete 't zeggen he. In verband met de fysica natuurlijk. Als ge u echt niet goed voelt moete 't zeker zeggen! Dan zetten we 't venster open om te verluchten. Ge moogt dan op een bank gaan liggen enzo.”

## Prof. Dr. H. Verschelde

(na een uitleg over het Higgs deeltje)

Student: "Wat komt er te vervallen als ze het niet vinden?"

Verschelde: "Wat komt er te vervallen? Dan gaan veel mensen hun job verliezen!"

## Dr. K. Van Acoleyen

"Ik ga iets buiten tijd gaan, maar niet veel. Maar ja, 't is tenslotte wel voor de Einsteinvergelijking."



# Glijbaantjes

Dr. H. De Cooman

- “Het vak symmetriegroepen is een keuzevak. Dat wordt vrij wiskundig gegeven. Pas op, ge kunt dat ook bij de wiskunde volgen he. Dan gaat ge der helemaal niets van snappen. Dat is zoals de cursus analyse van professor Impens. Als ge daarin maar enkel integralen zou gezien hebben, dan weet ge toch nooit dat dat de oppervlakte onder een curve is.”
- “Doe alsof je van niets weet van vorige les... Voor sommigen misschien niet zo heel moeilijk.”

Prof. Dr. J. Ryckebusch

- (zijn computer gaat in slaapstand)  
“Heeft er iemand een taske koffie voor mijn computer? Hij is dat gewoon ze, van af en toe koffie te krijgen.”
- (heeft nog maar een zeer klein stukje krijt, kijkt er naar)  
“Ik mag hier niet verder schrijven met krijt op atomaire schaal he. Dat laat ik over aan de nanotechnologen.”
- Ryckebusch: "Bij een computer is de schaalfactor belangrijk. Bij matrices is dat vaak een 3e macht, als gij uw matrixgrootte verdubbeld gaat uw computertijd 10 keer zo lang zijn, 2 tot de derde macht."  
Student: "2 tot de derde macht is toch 8?"  
Ryckebusch (kijkt vies): "10 !"

Ben je zelf getuige van glijbaantjes? Schrijf ze op en mail ze door naar [scriptor@wina.ugent.be](mailto:scriptor@wina.ugent.be)



# Madame Soleil

**Ben je ook erg benieuw naar de toekomst? Geen nood, madame soleil is hier opnieuw om de sterren voor jou te lezen. Met hulp van een uitvoerige N-body simulatie, waar nog steeds verbeteringen in worden aangebracht, zijn de bewegingen van de sterren en planeten gekend, het probleem is opgelost en het voorspellen kan beginnen...**

**WATERMAN** = 21 januari TOT 18 februari

Je bent een winterkind. Je wil een sneeuwelfje zijn en vliegen over de beneeuwde landschappen, genieten van de wind die om je heel waait en daarna terug opwarmen voor het haardvuur. Helaas, dus neem je een warm drankje, plaats je voor het haardvuur, zet je een kat op je schoot en begin je te blokken. Geniet af en toe van de sneeuwkllokjes en droom zoet als een elfje.

**VISSEN** = 19 februari TOT 20 maart

Het blijkt dat je naast een korte termijngeheugen ook in het bezit bent van een lange termijngeheugen. Maar het is niet omdat je denkt dat je visjes op het droge zijn dat het ook zo is. Een gewaar-schuwd man is er twee waard (een gewaarschuwd vrouw 4), dus vlieg er stevig in: werk die projecten af, doorploeter die stapels cursussen en je zult zien dat arbeid loont.

**RAM** = 21 maart TOT 20 april

De conjunctuur van Mars en Jupiter hebben een wat negatieve invloed op jou. Je voelt je de laatste tijd niet kiplekker, het angstzweet breekt je uit vanaf je nog maar aan die examens denkt en je zal nog een lichte verkoudheid oplopen. Met andere woorden, je gaat een donkere periode tegemoet. Probeer je hier met veel wilskracht doorheen te rammen en dan brengt het tweede semester licht in die duisternis.

**STIER** = 21 april TOT 21 mei

Kaketoes blijken een impressionante persoonlijkheid te bezitten. Deze periode wordt jij het middelpunt van alle roddels. Er worden enkele schokkende ontdekkingen gedaan en de belangrijkste vraag is of je met al deze informatie wel kan omgaan. Probeer iedereen wat tevreden te houden en zorg dat je eigen werk er niet onder komt te lijden. De beste tactiek die je nu kunt toepassen: verdeel en heers.

**TWEELINGEN** = 22 mei TOT 21 juni

Beste Spock, onthoud dat je op vragen ook met één zin kan antwoorden in plaats van een pleidooi van tien minuten te houden die toch eigenlijk op niets slaat en frigo's. Spam niet alles wat je maar kan spammen vol met je spam, volg deze raad en heel misschien komt het nog goed met je. Indien je niet aan deze beschrijving voldoet, dan ga je een rustige tijd tegemoet.

**KREEFT** = 22 juni TOT 23 juli

Tijdenlang verhaald. Altijd even waar. Vreemden voor elkaar. Tot heel onverwacht. Iemand buigt voor haar...

Buig voor de juiste persoon en dan ga je, ondanks de blok, een toffe periode tegemoet want alles valt plots op zijn plaats. Deze periode is ideaal om de juiste balans tussen ontspanning en inspanning te ontdekken. Beleef een magische kerst en geniet ervan!



# Madame Soleil

**LEEUW** = 24 juli TOT 23 augustus

Draken, het zijn mytische wezens en wie zou er nu geen draak willen zijn? Je kan in deze periode wel wat van hun eigenschappen gebruiken, want er wordt heel wat van je verwacht. Je vrienden hebben je hulp nodig, want jouw raad wordt steeds hoog ingeschat.

Wees echter zelf voorzichtig met advies van anderen, niet iedereen heeft het beste met je voor.

**MAAGD** = 24 augustus TOT 22 september

Unicorns, I love them. Unicorns, I lover them. Uni-uni-unicorns, I love them. Uni-unicorns, I could pet one if they were really real. And they are! So I bought one, so I could pet it. Now it loves me, now I love it. La lala la la...

So buy yourself a Unicorn!

**WEEGSCHAAL** = 23 september TOT 22 oktober

Terzielers. Het zijn reptielachtige, glanzend zwarte paarden met enorme vleermuisvleugels. Ze zijn erg mager en hebben pupilloze witte ogen. Ze kunnen vliegen. De Terzielers zijn enkel zichtbaar voor mensen die ooit een ontbossing hebben meegemaakt. Om die reden zijn de meeste mensen bang voor ze. Zorg maar dat je dapper bent, want de kans dat je er eentje te zien zal krijgen, wordt steeds groter.

**SCHORPIOEN** = 23 oktober TOT 22 november

Pas op voor gorilla's! Gorilla's zijn gevaarlijk, ze kunnen je vertrappelen, ze hebben grote handen waar ze hard mee kunnen slaan, ze ontvoeren blondjes en gaan dan wolkenkrabbers beklimmen, zo ontstaan er gaten in het wegdek, met andere woorden ze leiden je af tijdens het blokken. Laat het niet zo ver komen, en dan maak je nog een kans op slagen.

**BOOGSCHUTTER** = 23 november TOT 21 december

I can has cheezburger! Goesting, dat is al waar je de laatste tijd nog mee bezig bent. Net als een echte kat zou je niets liever willen doen dan de hele dag slapen, krols zijn, eten en opnieuw een beetje slapen. Helaas moet je momenteel blokken, maar denk erom: het tweede semester komt steeds dichterbij en enkel madame soleil weet wat dat voor kat/kater zal brengen.

**STEENBOK** = 22 december TOT 20 januari

Onverwoestbaar, sommige dingen lijken zo, maar niet altijd is dat waar. Zo was er King Kong en the Terminator en had je Voldemort en Sauron en ook Darth Vader en the White witch blijkten niet zo onverwoestbaar. Gelukkige is er ook steeds een held die maar niet dood te krijgen is. Zoals het ontvoerde blondje en John Conner en heb je Harry Potter en Frodo en ook Luke Skywalker en Aslan. Zorg ervoor dat je aan de juiste kant staat!



# Join de redactie?

WiNA heeft jou nodig! Journalisten in spe, laat van jullie horen en geef een nog grotere waarde aan 't Strakske.

Heb je een idee voor een column, wil je jouw tekentalenten inzetten, of schuilt er in jou een ware reporter? Of merk jij alle **glijbaantjes** op van de prof? Laat dan van jou horen op het **WiNA-forum** op de website, mail naar **scriptor@wina.ugent.be**, of kom op dinsdag naar de Canard Bizar en spreek één van die rare snuiters met een zwartgeel lintje aan!



45

# Alé goed opgelet jong

## MERCImerci

mercimerci

Voor het woordje, **Bert**

Voor het mooie samengevat feest, **Lisa**

Voor de kweenieoecoole quiz en het cultuurverslag, **Klaas**

Voor de overheerlijke recepten, **WEEdpEcker**

Voor uw fietsperikelen, de Driemanstatuten en het kommaneuken, **Michiel**

Voor het dooptekstje, **Robbert**

Voor de 20 - zo niet ware- redenen, **Nieleken**

Voor het vervolg van een prachtig verhaal, **Liesbeth**

Voor de glijbaantjes, **Wietse, Jonathan, Hans**

Voor het sportverslag, **Failix**

Aan Madame Soleil aka **An**

Voor de WUDjes, **David**

Voor de zever, **Kuiken**

Voor de hulp en breinbrekers, **Annelies**

En natuurlijk aan  
de Redactie en het Praesidium!





# Verveling tijdens de les?



47



WETENSCHAPPELIJKE  
BOEKHANDEL

J. STORY-SCIENTIA

Sint-Kwintensberg 87

B - 9000 GENT

Tel 09/225 57 57

Fax 09/233 14 09

info@story.be

www.story.be

J. STORY  
SCIENTIA



**De grootste  
en meest voordelige  
studentenboekhandel  
van het land !**

**Al uw boeken en cursussen in voorraad  
en  
steeds tegen de scherpste prijzen !**

# EMBRACE YOUR FUTURE

**Junior Functional Analyst  
Test Analyst  
Network Engineer**



Solliciteer op [www.smals.be!](http://www.smals.be)



**Smals**  
ICT for society

Zullen  
we samen  
iets op  
gang  
brengen?

Surf naar [degangmakers.be](http://degangmakers.be)



de **gang**makers

tolerated by  KBC